

31400

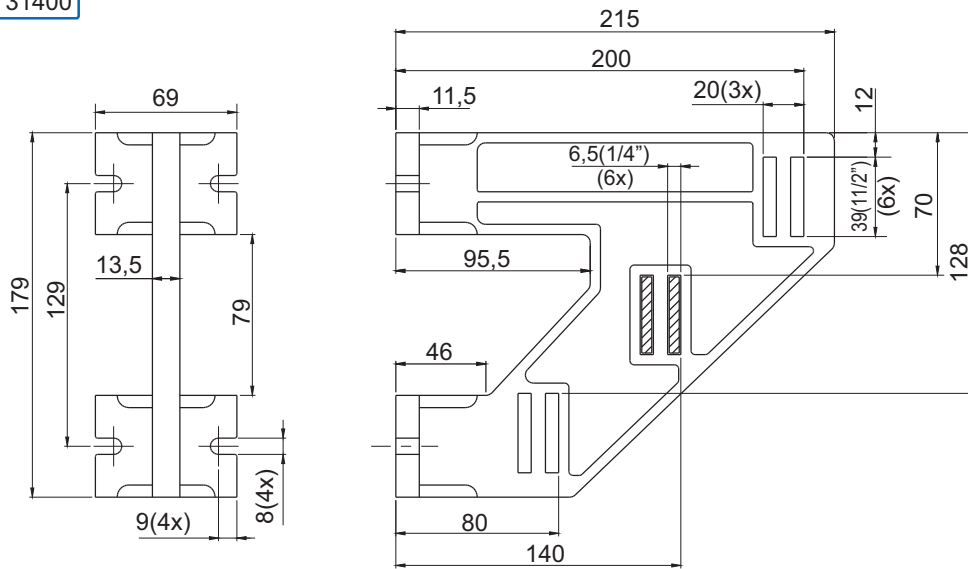

31600

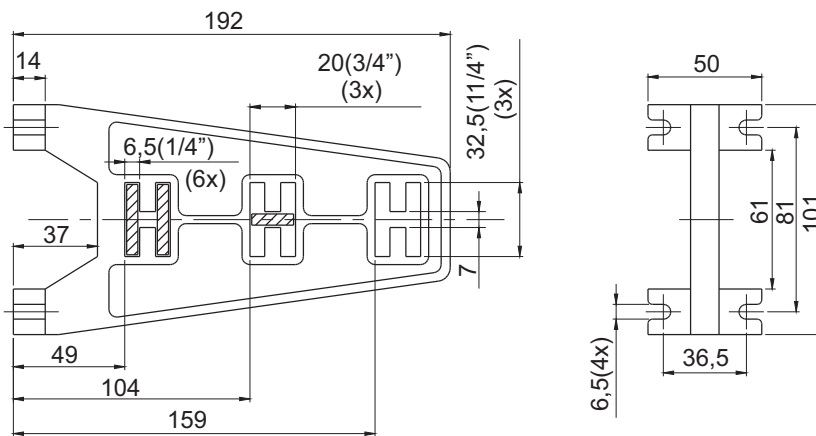

DADOS TÉCNICOS

Fornecimento:

Suporte em poliéster reforçado com fibra de vidro (UL94HB).

Acabamento:

RAL2000 (Laranja).

Montagem:

Fixação através de parafusos, arruelas e porcas.

Observação:

A cada dois metros de barramentos utilizar 5 suportes. Características técnicas do material: Resistência quanto ao impacto de 22Kg/cm² flexão de 700Kg/cm³, tração de 280Kg/cm², compressão de 1267Kg/cm³, cisalhamento de 1050Kg/cm², rigidez dielétrica de 15,5Kv/mm. Temperatura de distorção em 200°C e aplicação até 150°C. Elementos de fixação não são fornecidos.

MODELOS	SUORTE (L)	BARRAMENTO C/ ESPESSURA	CÓDIGO
SUORTE ANGULAR	215mm	1/4" x 1 1/2"	31400
SUORTE LINEAR	192mm	1/4" x 3/4" ou 1/4" x 1 1/4"	31600